

Pos	Menge	Bauteil Nr.	Benennung	Index	Material
1	1	35.4900.1000	Clearo Line 4900 Liter o.A. m. Trennwand		siehe Stückliste
2	3	83.3700.0113	Lippendichtung NW100 große WS	000	EPDM

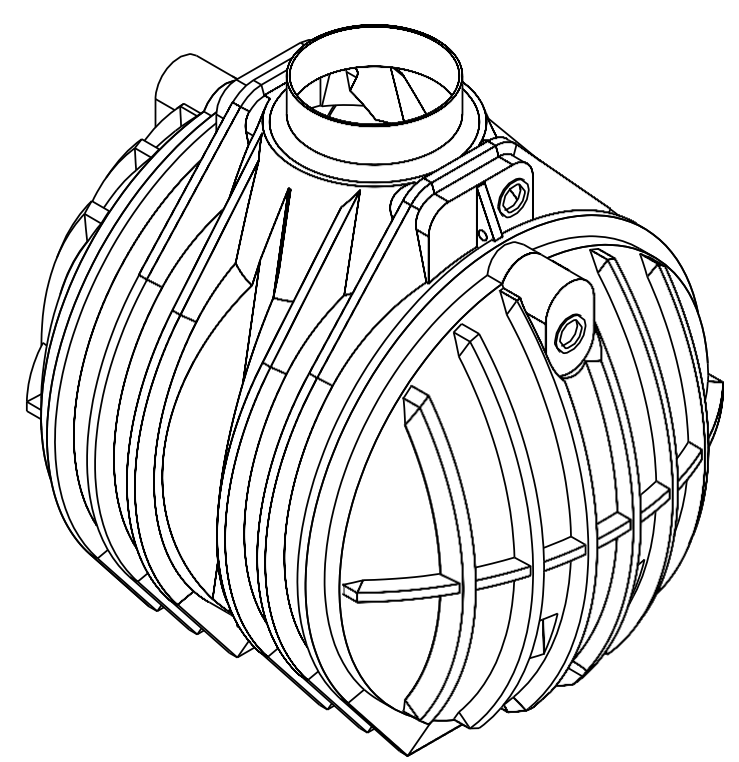
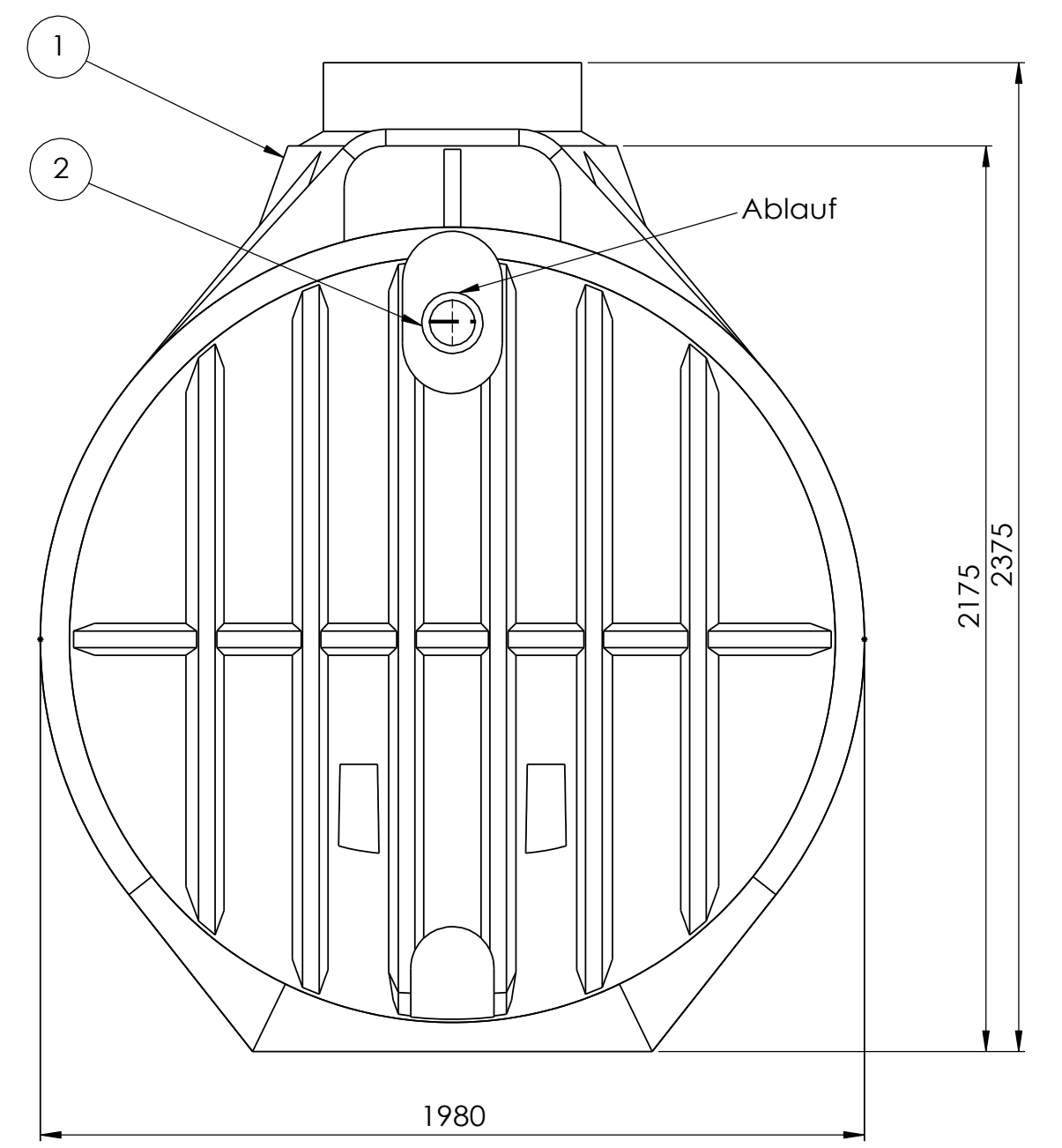
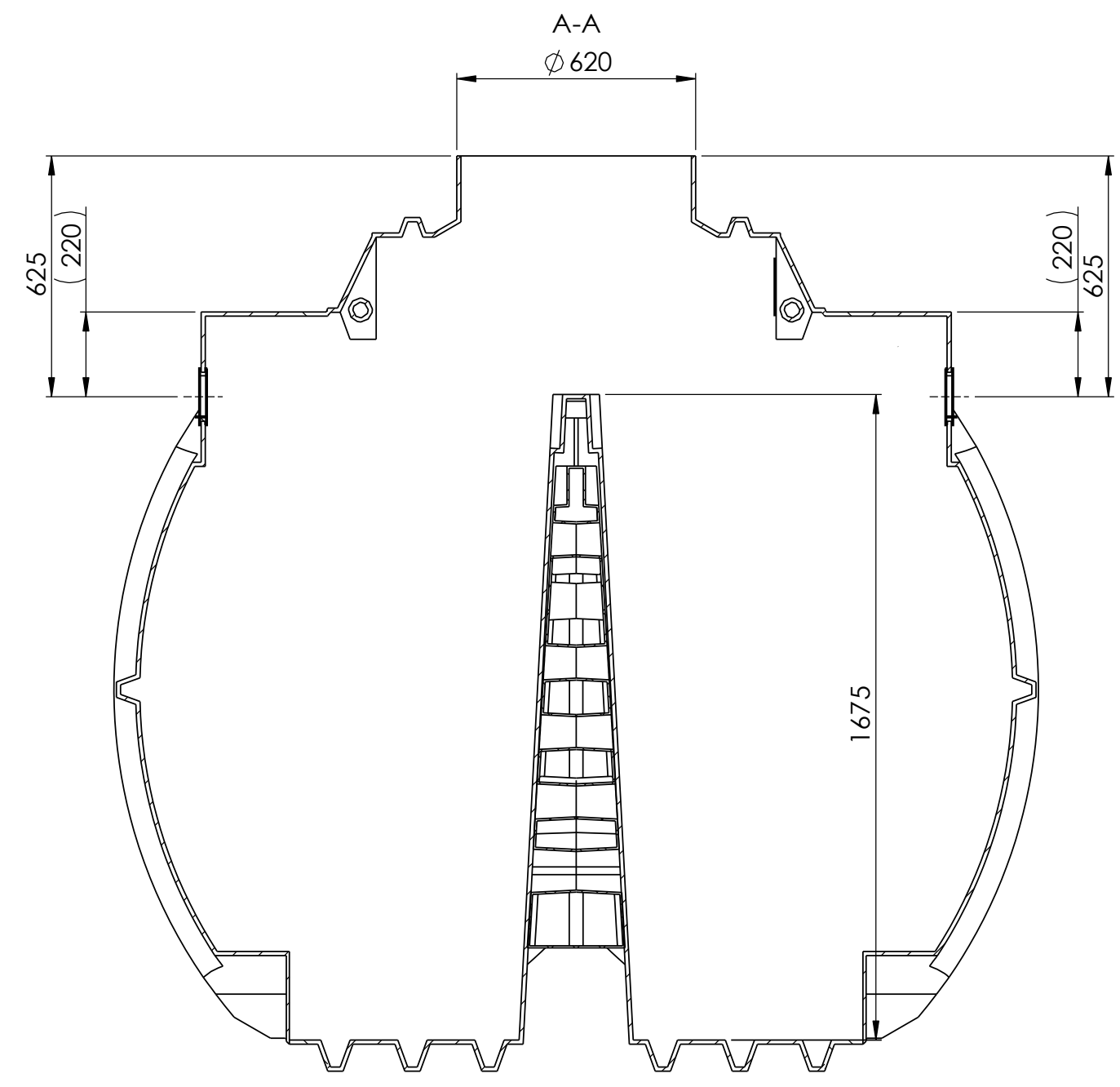
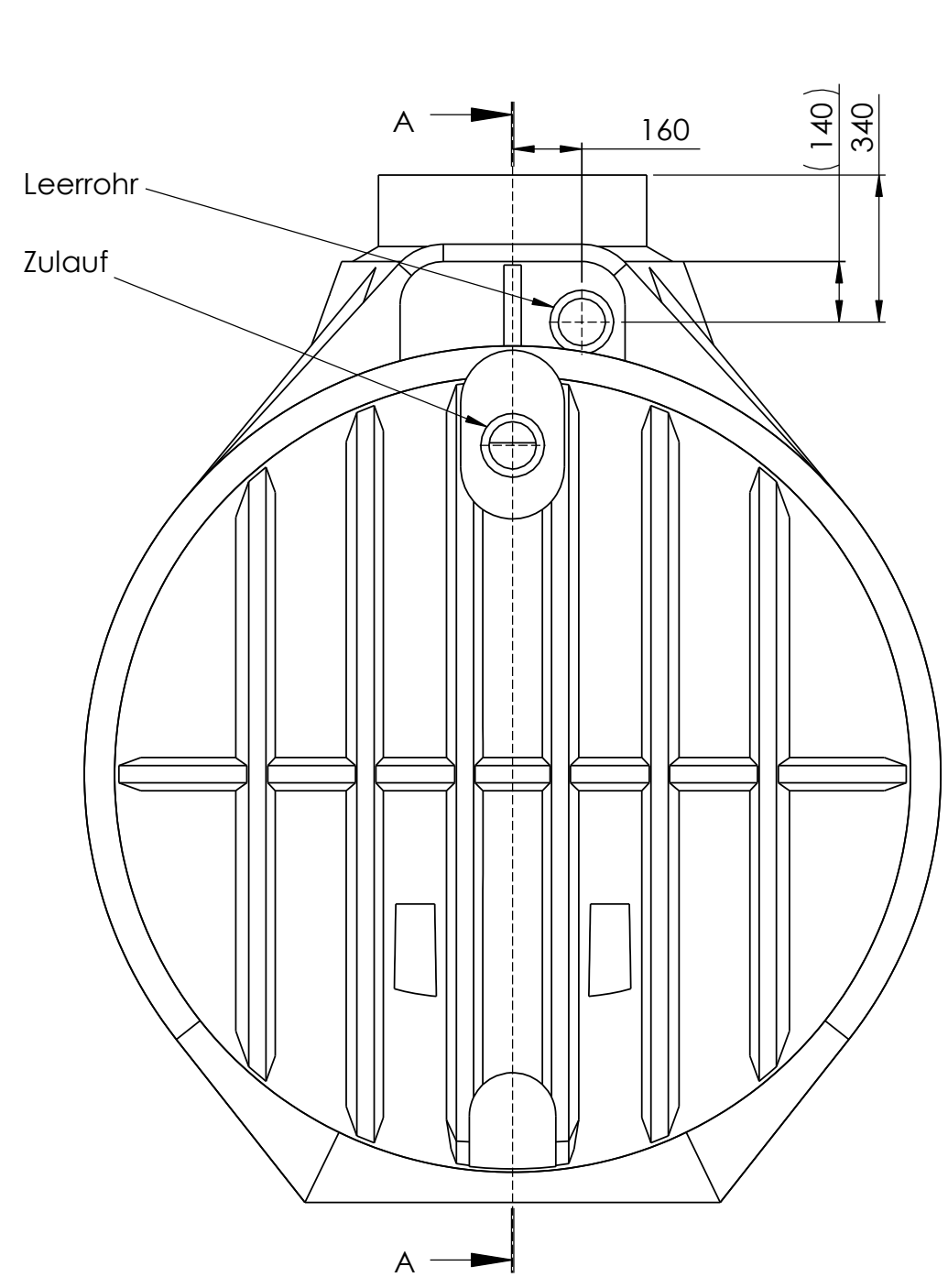

**Hinweis:**  
Nicht bemaßte Einzelheiten sind dem Datensatz zu entnehmen!  
Durch Schrumpftoleranz des Tanks und die Toleranzen der Einzelteile können sich die Einbaumaße verändern!

Behälter Rev. 000 auf 001 erhöht 74.5000.0511 ersetzt durch 83.3700.0113		001	F.Trende 20.06.12	J.Gramke 20.06.12		
frei für Vorserie		000	F.Trende 16.11.10			
Bereich	Änderungsbeschreibung revision text	Index	Ersteller/auth. Datum/date	Prüfer/check Datum/date	Kundenzeichnung client's drawing	Index Cl./Ku
Werkstoff/material siehe Stückliste see BOM	Masse/mass in kg 311.74	Allg. Toleranzen/gen. Tolerances		Metallbauteile & Maschinell bearbeitete Flächen/ metal components & machined areas		
	Massstab/scale 1:15	Rotationsteile/rotomoulded parts		DIN 2768-1 f m (C) v		
Benennung/title		Clearo-Line 4900 L LD m. TW				
Schutzvermerk nach DIN ISO 16016 beachten! Refer to protection notice DIN ISO 16016!		Format/size A2	Blatt/sheet 1/1	Sach-Nr./basic number 35.4900.2010	Kundennr./client's No.	
Keine Änderungen ohne Zustimmung der federführenden Konstruktion. / Any alterations are subject to the approval of the design department.						

H:\07 Technik\Produkt\dokumentation\Wasser\technik\35.4900.2010\35.4900.2010 AS001 Clearo Line 4900 L LD mit Trennwand